

Operating instructions

APEX GO!

- EN** Operating Instructions for the Pool Cleaning Robot
- FR** Mode d'emploi du robot nettoyeur de piscine
- DE** Bedienungsanleitung für den automatischen Poolreinigungsroboter
- IT** Istruzioni per l'uso del robot pulisci-piscina
- ES** Instrucciones de operación del robot limpiador de piscina
- PO** Instruções de operação do robô limpador de piscina

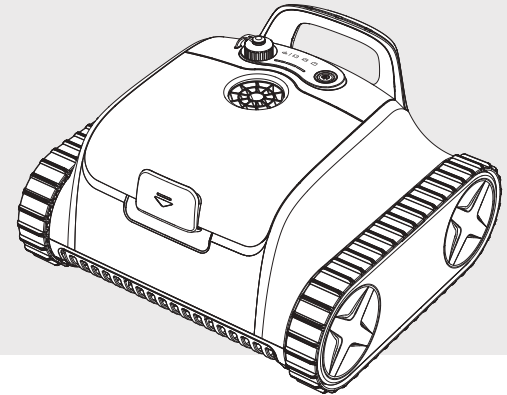

For full user manual please scan:
Pour le mode d'emploi complet, veuillez scanner:
Für das vollständige Benutzerhandbuch scannen Sie bitte:
Para obtener el manual de usuario completo, escanee:
Per il manuale utente completo, scansionare:
Para obter o manual do usuário completo, digitalize:
Para o manual completo do usuário, escanee:



Warning

1. For your safety, DO NOT do anything other than the routine cleaning and maintenance as described in this manual. All parts must be replaced with original parts supplied by a Apoolco authorized service center.
2. USE ONLY the original battery and power adapter to charge.
3. DO NOT use if the power adapter is damaged. Before charging make sure that the connector and socket are dry and clean.
4. The power supply must be connected through a Ground Fault Current Interrupter (GFCI USA) or a Residual Current Device (RCD Europe) not exceeding 30 mA.
5. DO NOT attempt to charge the APEX GO! when the robot is running.
6. DO NOT ENTER the pool while the robot is running in the pool.
7. Improper installation and/or operation may void the warranty.
8. When it is charging, the robot should be kept in a cool place to avoid damage to internal electrical components caused by overheating.
9. This appliance can be used by children aged from 8 years and above and persons with reduced physical, sensory or mental capabilities or lack of experience and knowledge if they have been given supervision or instruction concerning use of the appliance in a safe way and understand the hazards involved. Children shall not play with the appliance. Cleaning and user maintenance shall not be made by children without supervision.
10. DO NOT attempt to replace the battery yourself. Contact customer service for assistance if the battery needs to be replaced.

WARNING:

Use only with **DZ024EHL252090V** battery charger.

Read the manual and follow the instructions accordingly. In case of inappropriate use, APOOLCO is not liable for losses or injuries.

1. This device must be installed and operated as specified.
2. This device must be installed to provide a separation distance of at least 20cm from all persons and must not be colocated or operating in conjunction with any other antenna or transmitter.
3. Under Industry Canada/Europe/Australia regulations, this radio transmitter may only operate using an antenna of a type and maximum (or lesser) gain approved for the transmitter by Industry Canada/ Europe/Australia.
4. Any changes or modifications not expressly approved by the party responsible for compliance could void the user's authority to operate the device.
5. When not in use, please rinse and then store the robot in a shaded area, away from direct sunshine or any heat source. (We recommend taking the device out of the water after each use).

In The Box

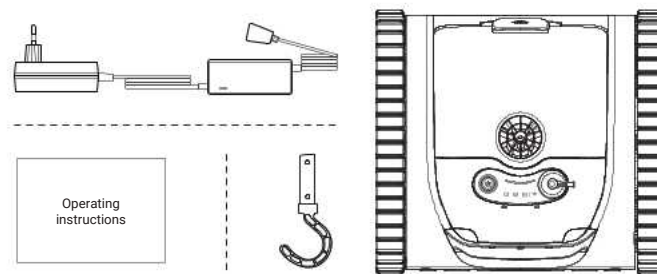

Quick Setup

Download the App



Please download the app from the Apple App Store or Google Play Store by searching for 'Mypoolbot'.



iOS



Android

Register or Log In

1. Press the power button for 2 seconds to turn on the robot.
2. Download the app from the Apple App Store or Google Play Store by searching for 'Mypoolbot'.
3. Follow step-by-step instructions to set up your robot.

Note:

Please enable Bluetooth and Location Services on your phone to allow the robot to connect to the app. (2.4GHz Wi-Fi ONLY).

Reset Wi-Fi

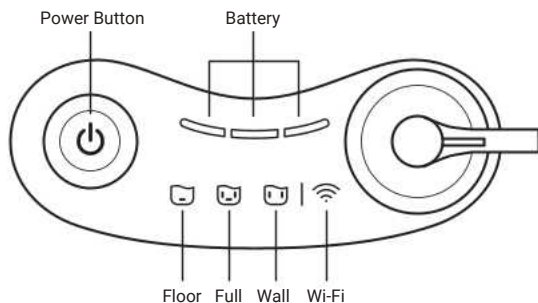

1. If the Wi-Fi indicator light is flashing, it means it is waiting to be paired.
2. If the Wi-Fi indicator light is solid on, it means it is already connected to a Wi-Fi network.
3. To reset Wi-Fi, press and hold the power button for at least 8 seconds until the Wi-Fi indicator starts flashing again.

Charging

1. Fully charge the robot for 5 hours before the first use.
2. **Keep charging pins dry** protect the battery. Wipe with a dry, soft cloth before charging.
3. Do not open the filter cover when the power supply is connected. Doing so may force the cover against the power plug, causing damage.

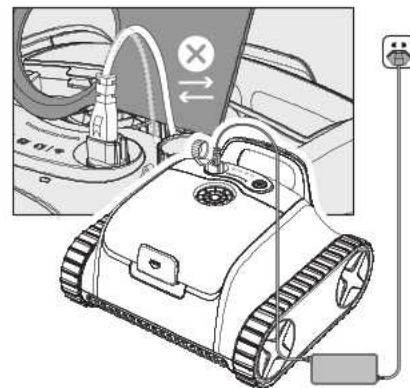



Battery	Status
● ● ●	67 ~ 100% Battery
● ● ○	34 ~ 66% Battery
● ○ ○	1 ~ 33% Battery
Flashing	Charging

Operation

Start Cleaning

1. Press the power button for 2 seconds to turn on the robot.
2. Tap the power button briefly to select the desired cleaning mode.
3. Once the mode light stays solid, place the robot into the pool within one minute to start the operation.

Icon	Meaning	
	Floor	Clean the pool floor
	Full	Clean the pool floor and walls
	Wall	Clean the pool walls and waterlines

Auto Park

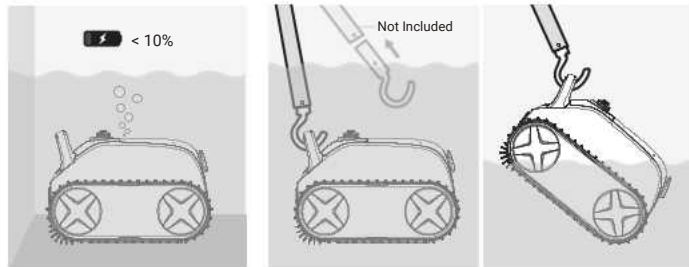

1. The robot will autopark at the pool edge after cleaning or when the battery is below 10%.
2. Attach a standard pole (not included) to the hook to lift the robot from the water.

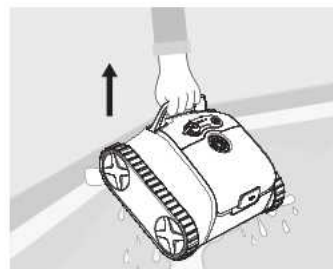

3. Hold the robot vertically to drain the water out.

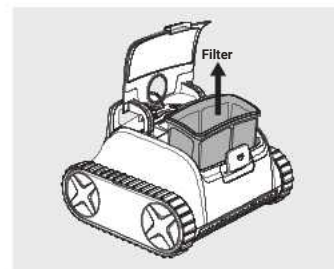

4. Open the filter cover and remove the filter from the robot.

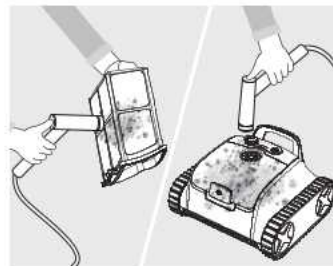

5. Empty the filter and rinse the **robot** and **filter** thoroughly with fresh water to prevent damage from chlorine, salt, calcium, and other pool chemicals.

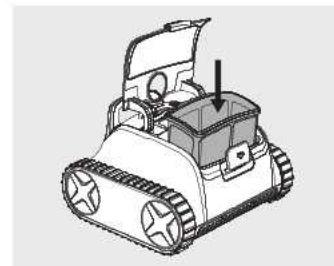

6. Reinstall the filter and close the cover. Store the robot in a **dry place, away from direct sunlight**.

Care and Maintenance

Filter Basket

(replace as needed)

1. Open the filter cover and remove the filter from the robot.
2. Insert the new filter.
3. Carefully close the filter cover.
4. It is recommended to clean the filter basket after each cleaning cycle.

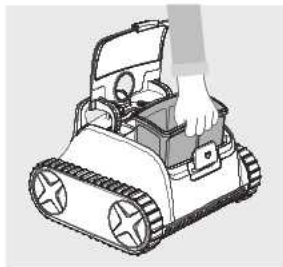

Impeller Cover

(clean as needed)

1. Turn off the robot. Open the filter cover and remove the filter basket.
2. Rotate and remove the impeller cover, then use a small knife or another tool to clean any tangled hair.
3. Rotate the impeller cover back into place.

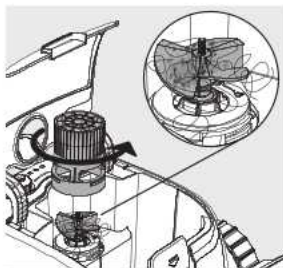

Long-term Storage

1. Please charge the battery to at least 60 ~ 80% before long-term storage. Recommended storage temperature: -5 ~ 35°C (23 ~ 95°F). For optimal battery health, perform at least one charge every 6 months.
2. When not in use, please rinse and then store the robot in a shaded area, away from direct sunshine or any heat source.

Product Specification

Product Dimension	370 * 400 * 250 mm
Item Weight	7.5 kg
Battery Capacity	4,500 mAh
Max Power	70 W
Power Adapter Input	100 ~ 240V AC 50/60 Hz
Power Adapter Output	25.2V DC
Storage Temperature	-5 ~ 35 °C
Water Depth	0.5 ~ 4 m
Water Temperature	5 ~ 35 °C
PH Level	7.0 ~7.4
NaCl	Max. 4,000 ppm
Chlorine	Max. 4 ppm

FCC Statement

This device complies with part 15 of the FCC Rules. Operation is subject to the following two conditions: (1) This device may not cause harmful interference, and (2) this device must accept any interference received, including interference that may cause undesired operation.

Any Changes or modifications not expressly approved by the party responsible for compliance could void the user's authority to operate the equipment.

This equipment has been tested and found to comply with the limits for a Class B digital device, pursuant to part 15 of the FCC Rules. These limits are designed to provide reasonable protection against harmful interference in a residential installation. This equipment generates uses and can radiate radio frequency energy and, if not installed and used in accordance with the instructions, may cause harmful interference to radio communications. However, there is no guarantee that interference will not occur in a particular installation. If this equipment does cause harmful interference to radio or television reception, which can be determined by turning the equipment off and on, the user is encouraged to try to correct the interference by one or more of the following measures:

- Reorient or relocate the receiving antenna.
- Increase the separation between the equipment and receiver.
- Connect the equipment into an outlet on a circuit different from that to which the receiver is connected.
- Consult the dealer or an experienced radio/TV technician for help.

Canada Statement

- English:

This device contains licence-exempt transmitter(s)/receiver(s) that comply with Innovation, Science and Economic Development Canada's licence-exempt RSS(s). Operation is subject to the following two conditions:

This device may not cause interference.

This device must accept any interference, including interference that may cause undesired operation of the device.

The antenna(s) used for this transmitter must be installed to provide a separation distance of at least 20 cm from all persons and must not be collocated or operating in conjunction with any other antenna or transmitter, End-Users must be provided with transmitter operation conditions for satisfying RF exposure compliance.

- French:

Cet appareil contient des émetteurs/récepteurs exemptés de licence qui sont conformes aux flux RSS exemptés de licence de Innovation, Science et développement économique Canada. L'exploitation est soumise aux deux conditions suivantes:

Cet appareil ne doit pas causer d'interférences.

Ce dispositif doit accepter toute interférence, y compris toute interférence pouvant causer un fonctionnement indésirable du dispositif

Les antennes utilisées pour cet émetteur doivent être installées pour assurer une distance de séparation d'au moins 20 cm par rapport à toutes les personnes et ne doivent pas être localisées ou fonctionner conjointement avec d'autres antennes ou émetteurs. Les utilisateurs doivent avoir des conditions de fonctionnement de l'émetteur pour satisfaire à la conformité à l'exposition RF.

Warning

1. Pour votre sécurité, NE PAS effectuer d'opérations autres que le nettoyage et l'entretien de routine décrits dans ce manuel. Toutes les pièces doivent être remplacées par des pièces originales fournies par un centre de service agréé Apoolco.
2. UTILISER UNIQUEMENT la batterie et l'alimentation secteur originales pour la charge.
3. NE PAS utiliser l'appareil si l'alimentation secteur est endommagée. Avant de charger, assurez-vous que le connecteur et la prise soient secs et propres.
4. L'alimentation électrique doit être connectée via un interrupteur différentiel (GFCI aux États-Unis) ou un dispositif de protection différentiel (RCD en Europe) dont la sensibilité ne dépasse pas 30 mA.
5. NE PAS tenter de charger l'APEX GO ! lorsque le robot fonctionne.
6. NE PAS entrer dans la piscine lorsque le robot fonctionne à l'intérieur.
7. Une installation et/ou une utilisation incorrectes peuvent annuler la garantie.
8. Lorsque le robot est en charge, il doit être conservé dans un endroit frais pour éviter l'endommagement des composants électriques internes dû à la surchauffe.
9. Cet appareil peut être utilisé par des enfants âgés de 8 ans et plus, ainsi que par des personnes à capacités physiques, sensorielles ou mentales réduites ou dépourvues d'expérience et de connaissances, à condition qu'elles aient reçu une surveillance ou des instructions sur l'utilisation sûre de l'appareil et qu'elles comprennent les risques encourus. Les enfants ne doivent pas jouer avec l'appareil. Le nettoyage et l'entretien par l'utilisateur ne doivent pas être réalisés par des enfants sans surveillance.
10. NE PAS tenter de remplacer la batterie par vous-même. Contactez le service clientèle pour obtenir de l'aide si la batterie doit être remplacée.

AVERTISSEMENT:

N'utiliser qu'avec le chargeur de batterie modèle **DZ024EHL252090V**.

Lisez le manuel et suivez les instructions en conséquence. En cas d'utilisation inappropriée, APOOLCO ne décline aucune responsabilité en cas de pertes ou de blessures.

1. Cet appareil doit être installé et utilisé conformément aux spécifications.
2. Cet appareil doit être installé de manière à maintenir une distance d'isolement d'au moins 20 cm par rapport à toutes les personnes, et ne doit pas être placé à proximité ou fonctionner conjointement avec une autre antenne ou un autre émetteur.
3. Conformément aux règlements d'Industrie Canada/Europe/Australie, cet émetteur radio ne peut fonctionner qu'à l'aide d'une antenne de type et de gain maximal (ou inférieur) approuvé pour l'émetteur par Industrie Canada/Europe/Australie.
4. Toute modification ou adaptation non expressément approuvée par la partie responsable de la conformité peut annuler le droit de l'utilisateur à utiliser l'appareil.
5. Lorsqu'il n'est pas utilisé, rincez le robot puis stockez-le dans un endroit ombragé, à l'abri du soleil direct ou de toute source de chaleur. (Nous recommandons de retirer l'appareil de l'eau après chaque utilisation).

Dans la boîte

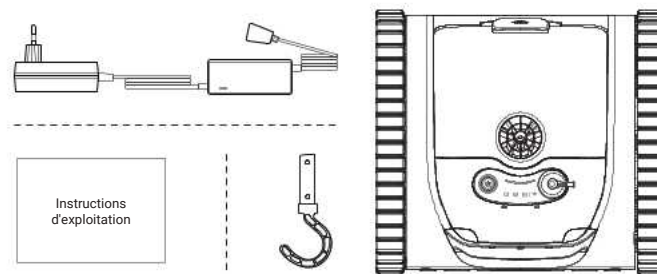

Configuration rapide

Téléchargez l'application



Veuillez télécharger l'application sur l'Apple App Store ou le Google Play Store en cherchant 'Mypoolbot'.



iOS



Android

S'inscrire ou se connecter

1. Appuyez sur le bouton d'alimentation pendant 2 secondes pour allumer le robot.
2. Téléchargez l'application sur l'Apple App Store ou le Google Play Store en cherchant 'Mypoolbot'.
3. Suivez les instructions étape par étape pour configurer votre robot.

Remarque:

Veuillez activer Bluetooth et les services de localisation sur votre téléphone pour ~~utiliser le Wi-Fi~~ utiliser le robot.

Réinitialiser le Wi-Fi

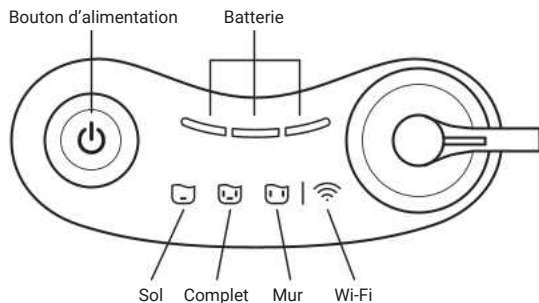

1. Si la lumière indicateur Wi-Fi clignote, cela signifie qu'elle attend une appairage.
2. Si la lumière indicateur Wi-Fi est allumée en continu, cela signifie qu'elle est déjà connectée à un réseau Wi-Fi.
3. Pour réinitialiser le Wi-Fi, appuyez et maintenez le bouton d'alimentation pendant au moins 8 secondes, jusqu'à ce que la lumière indicateur Wi-Fi recommence à clignoter.

Chargement

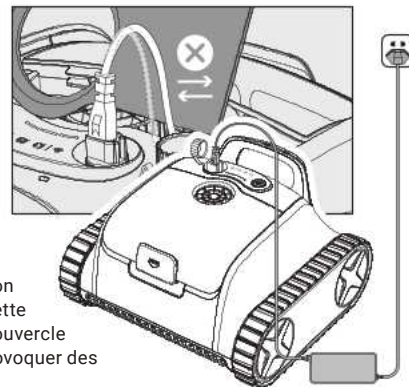

1. Chargez complètement le robot pendant 5 heures avant sa première utilisation.
2. Gardez les broches de charge sèches pour protéger la batterie. Essuyez-les avec un chiffon sec et doux avant de lancer le chargement.
3. N'ouvrez pas le couvercle du filtre lorsque l'alimentation électrique est connectée. Cette action pourrait pousser le couvercle contre la fiche secteur et provoquer des dommages.



Batterie	Status
● ● ●	67 ~ 100% Batterie
● ● ○	34 ~ 66% Batterie
● ○ ○	1 ~ 33% Batterie
Clignotant	En charge

Démarrer le nettoyage

1. Appuyez 2s sur le bouton d'alimentation pour l'allumer.
2. Appuyez brièvement pour choisir le mode de nettoyage.
3. Une fois la lumière du mode fixe, placez le robot dans la piscine en 1 minute pour démarrer.

Icône	Signification	
	 Sol 	Nettoyer le fond de la piscine
	 Complet 	Nettoyer le fond et les parois de la piscine
	 Paroi 	Nettoyer les parois de la piscine et les lignes d'eau

Stationnement automatique

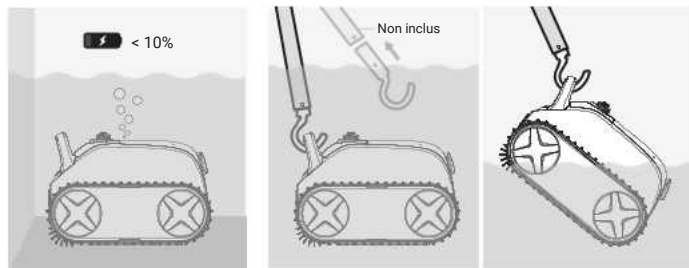

1. Le robot se stationnera automatiquement au bord de la piscine après le nettoyage ou lorsque la batterie est inférieure à 10 %.

2. Fixez un poteau standard (non inclus) à l'anneau pour extraire le robot de l'eau.

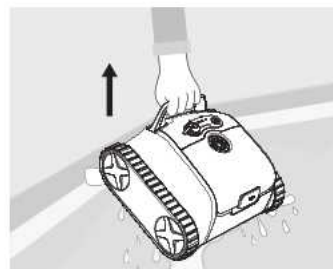

3. Tenez le robot verticalement pour drainer l'eau.

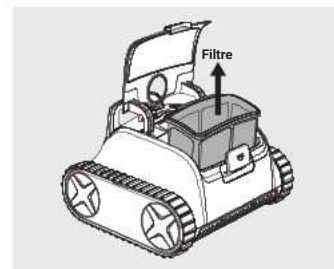

4. Ouvrez le couvercle du filtre et retirez le filtre du robot.

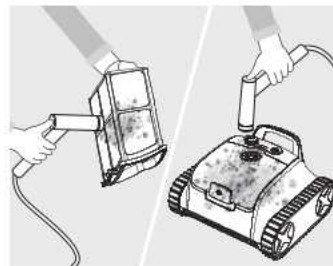

5. Videz le filtre et rincez soigneusement le **robot et le filtre** à l'eau douce pour éviter les dommages causés par le chlore, le sel, le calcium et autres produits chimiques de piscine.

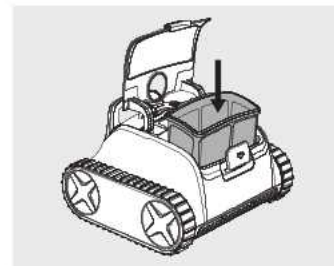

6. Réinstallez le filtre, fermez le couvercle et rangez le robot dans un **endroit sec, à l'abri de la lumière solaire directe**.

Entretien et maintenance

Panière de filtre (remplacer au besoin)

1. Ouvrez le couvercle du filtre et retirez le filtre du robot.
2. Insérez le nouveau filtre.
3. Fermez attentivement le couvercle du filtre.
4. Il est recommandé de nettoyer la panière de filtre après chaque cycle de nettoyage.

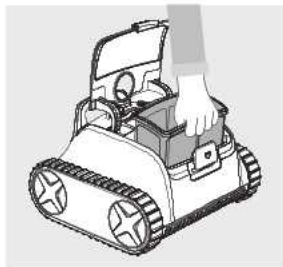

Couvercle de turbine (nettoyer au besoin)

1. Éteignez le robot. Ouvrez le couvercle du filtre et retirez la panière de filtre.
2. Faites pivoter et retirez le couvercle de turbine, puis utilisez un petit couteau ou un autre outil pour nettoyer les cheveux emmêlés.
3. Remettez le couvercle de turbine en place en le faisant pivoter.

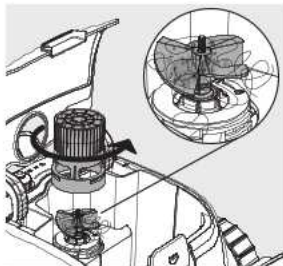

Stockage à long terme

1. Veuillez charger la batterie à au moins 60 à 80 % avant le stockage à long terme. Température de stockage recommandée : -5 ~ 35 °C (23 ~ 95 °F). Pour préserver au mieux la santé de la batterie, effectuez au moins une charge tous les 6 mois.
2. Lorsqu'il n'est pas utilisé, rincez le robot puis rangez-le dans un endroit ombragé, à l'abri de la lumière solaire directe ou de toute source de chaleur.

Spécifications du produit

Dimensions du produit	370 * 400 * 250 mm
Poids du produit	7.5 kg
Capacité de la batterie	4,500 mAh
Puissance maximale	70 W
Entrée de l'adaptateur secteur	100 ~ 240V AC 50/60 Hz
Sortie de l'adaptateur secteur	25.2V DC
Température de stockage	-5 ~ 35 °C
Profondeur de l'eau	0.5 ~ 4 m
Température de l'eau	5 ~ 35 °C
Niveau de pH	7.0 ~7.4
Chlorure de sodium	Max. 4,000 ppm
Chlore	Max. 4 ppm

Warnung

1. Zur Sicherheit dürfen Sie keine Handlungen durchführen, die nicht unter der routinemäßigen Reinigung und Wartung, wie in diesem Handbuch beschrieben, fallen. Alle Ersatzteile müssen Originalteile sein, die von einem autorisierten Apoolco-Dienstzentrum bereitgestellt werden.
2. Nur den originalen Akku und das originale Netzkabel verwenden, um aufzuladen.
3. Verwenden Sie das Netzkabel nicht, wenn es beschädigt ist. Vor dem Aufladen stellen Sie sicher, dass der Stecker und die Steckdose trocken und sauber sind.
4. Die Stromversorgung muss über einen Fehlerstromschutzschalter (GFCI USA) oder einen Fehlerstromschutzschalter (RCD Europa) mit einer maximalen Stromstärke von 30 mA verbunden werden.
5. Versuchen Sie nicht, den APEX GO! aufzuladen, während der Roboter läuft.
6. Betreten Sie den Pool nicht, während der Roboter darin arbeitet.
7. Falsche Installation und/oder Bedienung können die Garantie erlöschen lassen.
8. Während des Ladens muss der Roboter an einem kühlen Ort aufbewahrt werden, um Schäden an den internen elektrischen Komponenten durch Überhitzung zu vermeiden.
9. Dieses Gerät kann von Kindern ab 8 Jahren sowie von Personen mit eingeschränkter körperlicher, sensorischer oder geistiger Fähigkeiten oder mangelnder Erfahrung und Kenntnis verwendet werden, sofern sie über Aufsicht oder Anweisungen zur sicheren Bedienung des Geräts verfügen und die damit verbundenen Gefahren verstehen. Kinder dürfen mit dem Gerät nicht spielen. Reinigung und Wartung durch den Benutzer dürfen von Kindern nur unter Aufsicht durchgeführt werden.
10. Versuchen Sie nicht, den Akku selbst auszutauschen. Wenden Sie sich bei Bedarf an den Kundenservice, um Unterstützung zu erhalten.

WARNUNG:

Nur mit dem Akku-Ladegerät **DZ024EHL252090V** verwenden.

Lesen Sie das Handbuch und folgen Sie den Anweisungen entsprechend. Bei unsachgemäßer Verwendung haftet APOOLCO nicht für Verluste oder Verletzungen.

1. Dieses Gerät muss gemäß den Vorgaben installiert und betrieben werden.
2. Dieses Gerät muss so installiert werden, dass ein Abstand von mindestens 20 cm zu allen Personen gewährleistet ist, und es darf nicht gemeinsam mit anderen Antennen oder Sendern platziert oder betrieben werden.
3. Gemäß den Vorschriften von Industry Canada/Europa/Australien darf dieser Funksender nur mit einer Antenne betrieben werden, die vom Industry Canada/Europa/Australien für den Sender genehmigt ist und einen maximalen (oder geringeren) Gewinn aufweist.
4. Jede Änderung oder Modifikation, die nicht ausdrücklich von der für die Konformität verantwortlichen Partei genehmigt wurde, kann die Berechtigung des Benutzers zum Betrieb des Geräts entbinden.
5. Wenn das Gerät nicht in Verwendung ist, spülen Sie es bitte aus und lagern Sie den Roboter anschließend an einem schattigen Ort, fern von direkter Sonneneinstrahlung oder jeglicher Wärmequelle. (Wir empfehlen, das Gerät nach jeder Verwendung aus dem Wasser zu nehmen.)

Im Lieferumfang enthalten

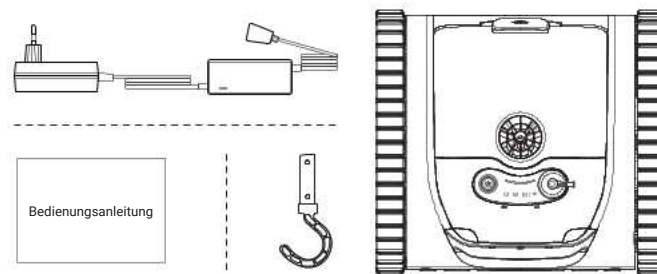

Schnellaufruf

App herunterladen



Bitte laden Sie die App über den Apple App Store oder Google Play Store herunter, indem Sie nach 'MyPoolbot' suchen.



iOS



Android

Registrieren oder einloggen

1. Drücken Sie die Ein/Aus-Taste 2 Sekunden lang, um den Roboter einzuschalten.
2. Laden Sie die App über den Apple App Store oder Google Play Store herunter, indem Sie nach 'MyPoolbot' suchen.
3. Folgen Sie den schrittweisen Anweisungen, um Ihren Roboter einzurichten.

Hinweis:

Bitte aktivieren Sie Bluetooth und Standortdienste auf Ihrem Telefon, damit der Roboter mit dem WLAN verbinden kann.

Wi-Fi zurücksetzen

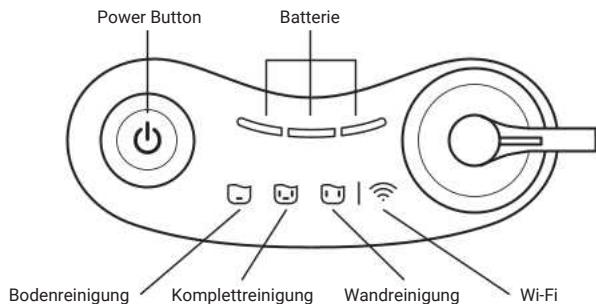

1. Wenn die WLAN-Statusanzeige blinkt, bedeutet dies, dass das Gerät bereit zur Paarung ist.
2. Wenn die WLAN-Statusanzeige dauerhaft leuchtet, bedeutet dies, dass eine Verbindung zu einem WLAN-Netzwerk bereits hergestellt ist.
3. Um das WLAN zurückzusetzen, halten Sie die Ein/Aus-Taste mindestens 8 Sekunden lang gedrückt, bis die WLAN-Statusanzeige wieder zu blinken beginnt.

Laden

1. Laden Sie den Roboter vor der ersten Verwendung vollständig 5 Stunden lang auf.
2. **Halten Sie die Ladkontakte trocken**, um die Batterie zu schützen. Vor dem Laden wischen Sie sie mit einem trockenen, weichen Tuch ab.
3. Öffnen Sie den Filterdeckel nicht, wenn das Netzkabel angeschlossen ist. Dies könnte dazu führen, dass der Deckel gegen den Stecker drückt und Schaden verursacht.

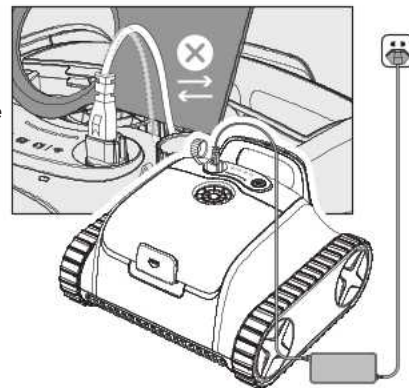



Batterie	Status
● ● ●	67 ~ 100% Batterie
● ● ○	34 ~ 66% Batterie
● ○ ○	1 ~ 33% Batterie
Blinkend	Lädt

Betrieb

Reinigung starten

1. Drücken Sie die Ein/Aus-Taste 2 Sekunden lang, um den Roboter einzuschalten.
2. Tippen Sie kurz auf die Ein/Aus-Taste, um den gewünschten Reinigungsmodus auszuwählen.
3. Sobald die Modusanzeige dauerhaft leuchtet, legen Sie den Roboter innerhalb einer Minute in den Pool, um den Betrieb zu starten.

Symbol	Bedeutung	
	Boden	Reinigt den Poolboden
	Voll	Reinigt den Poolboden und die Wände
	Wand	Reinigt die Poolwände und die Wasserlinien

Automatisches Parken

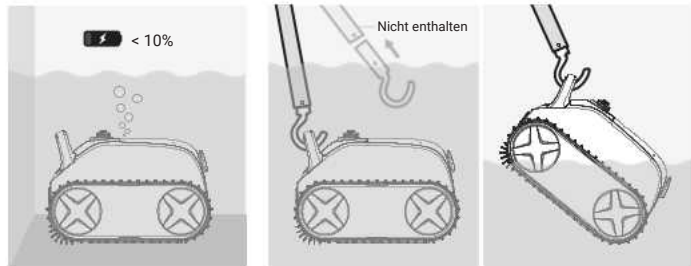

1. Der Roboter parkt automatisch am Poolrand nach der Reinigung oder wenn die Batterieladung unter 10 % fällt.
2. Verbinden Sie einen Standardstiel (nicht im Lieferumfang enthalten) mit dem Haken, um den Roboter aus dem Wasser heben zu können.

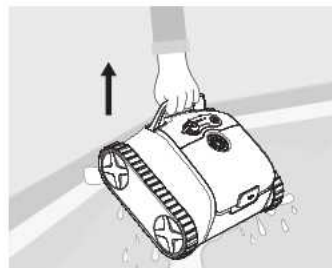

3. Halten Sie den Roboter vertikal, um das Wasser abzulassen.

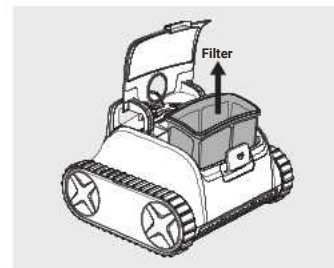

4. Öffnen Sie den Filterdeckel und entfernen Sie den Filter aus dem Roboter.

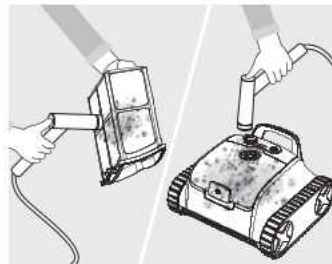

5. Leeren Sie den Filter und spülen Sie **Roboter** und **Filter** gründlich mit frischem Wasser aus, um Schäden durch Chlor, Salz, Calcium und andere Poolchemikalien zu verhindern.

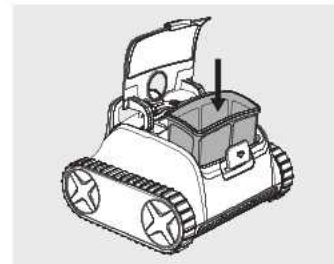

6. Setzen Sie den Filter wieder ein und schließen Sie den Deckel. Lagern Sie den **Roboter** **Ordnung** von direkter Sonneneinstrahlung.

Pflege und Wartung

Filterkorb

(bei Bedarf ersetzen)

1. Öffnen Sie den Filterdeckel und entfernen Sie den Filter aus dem Roboter.
2. Setzen Sie den neuen Filter ein.
3. Schließen Sie den Filterdeckel vorsichtig.
4. Es wird empfohlen, den Filterkorb nach jedem Reinigungszyklus zu reinigen.

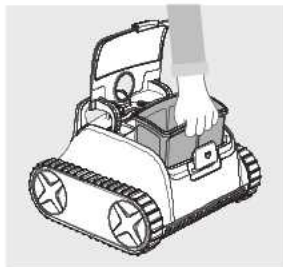

Lauftradabdeckung

(bei Bedarf reinigen)

1. Schalten Sie den Roboter aus. Öffnen Sie den Filterdeckel und entfernen Sie den Filterkorb.
2. Drehen Sie die Lauftradabdeckung und entfernen Sie sie, dann verwenden Sie ein kleines Messer oder ein anderes Werkzeug, um angewachsene Haare zu reinigen.
3. Drehen Sie die Lauftradabdeckung wieder an ihren Platz.

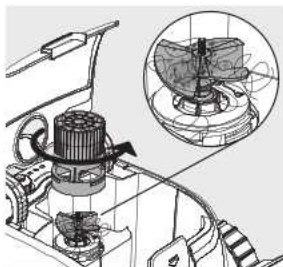

Langzeitlagerung

1. Bevor Sie das Gerät langfristig lagern, laden Sie die Batterie auf mindestens 60 ~ 80 % auf. Empfohlene Lagerungstemperatur: -5 ~ 35 °C (23 ~ 95 °F). Um die Batterie optimal zu schonen, sollten Sie sie mindestens alle 6 Monate einmal aufladen.
2. Wenn das Gerät nicht in Verwendung ist, spülen Sie es bitte aus und lagern Sie den Roboter anschließend an einem schattigen Ort, fern von direkter Sonneneinstrahlung oder jeglicher Wärmequelle.

Produkt-Spezifikation

Produktabmessung	370 * 400 * 250 mm
Artikelsgewicht	7.5 kg
Batteriekapazität	4,500 mAh
Maximale Leistung	70 W
Netzadapter-Eingang	100 ~ 240V AC 50/60 Hz
Netzadapter-Ausgang	25.2V DC
Lagerungstemperatur	-5 ~ 35 °C
Wassertiefe	0.5 ~ 4 m
Wassertemperatur	5 ~ 35 °C
pH-Wert	7.0 ~7.4
Natriumchlorid	Max. 4,000 ppm
Chlor	Max. 4 ppm

Avvertenza

1. Per la vostra sicurezza, NON eseguire operazioni oltre la pulizia e la manutenzione di routine descritte in questo manuale. Tutte le parti devono essere sostituite con parti originali fornite da un centro di assistenza autorizzato di Apoolco.
2. UTILIZZARE SOLO la batteria e il caricabatterie originali per caricare.
3. NON utilizzare il caricabatterie se danneggiato. Prima di caricare, assicurarsi che il connettore e la presa siano asciutti e puliti.
4. L'alimentazione deve essere collegata tramite un Interruttore a Fault di Terra (GFCI USA) o un Dispositivo di Interruzione per Corrente Residua (RCD Europa) con una corrente non superiore a 30 mA.
5. NON cercare di caricare l'APEX GO! mentre il robot è in funzione.
6. NON ENTRARE nella piscina mentre il robot è in funzione in piscina.
7. Un'installazione e/o un funzionamento impropri possono invalidare la garanzia.
8. Durante la ricarica, il robot deve essere mantenuto in un luogo fresco per evitare danni ai componenti elettrici interni causati dall'overheating.
9. Questo apparecchio può essere utilizzato da bambini di età pari o superiore a 8 anni e da persone con capacità fisiche, sensoriali o mentali ridotte o con scarsa esperienza e conoscenza, a condizione che abbiano ricevuto supervisione o istruzioni sull'uso sicuro dell'apparecchio e capiscano i rischi coinvolti. I bambini non devono giocare con l'apparecchio. La pulizia e la manutenzione utente non devono essere effettuate da bambini senza supervisione.
10. NON cercare di sostituire la batteria da soli. Contattare il servizio clienti per assistenza se la batteria deve essere sostituita.

ATTENZIONE:

DZ024FHLE252090V mente il caricabatterie

Leggere il manuale e seguire le istruzioni di conseguenza. In caso di utilizzo improprio, APOOLCO non è responsabile per perdite o lesioni.

1. Questo dispositivo deve essere installato e utilizzato conformemente alle specifiche.
2. Questo dispositivo deve essere installato in modo da garantire una distanza di separazione di almeno 20 cm da tutte le persone e non deve essere collocato insieme o utilizzato in congiunzione con qualsiasi altra antenna o trasmettitore.
3. Ai sensi del regolamento di Industry Canada/Europa/Australia, questo trasmettitore radio può operare esclusivamente utilizzando un tipo di antenna e un guadagno massimo (o inferiore) approvato per il trasmettitore da Industry Canada/Europa/Australia.
4. Qualsiasi modifica o alterazione non espressamente approvata dalla parte responsabile della conformità può invalidare l'autorità dell'utente ad utilizzare il dispositivo.
5. Quando non in uso, risciacquare il robot e poi conservarlo in un'area ombrata, lontano dalla luce solare diretta o da qualsiasi fonte di calore. (Si consiglia di rimuovere il dispositivo dall'acqua dopo ogni utilizzo).

Contenuto della confezione

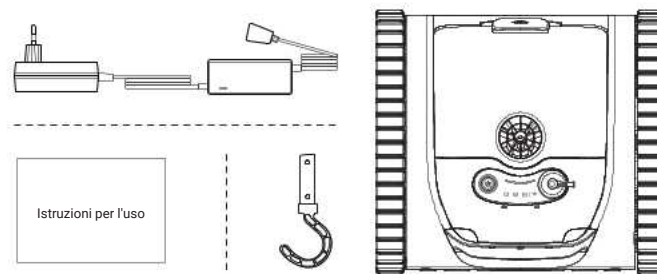

Configurazione rapida

Scarica l'app



Scarica l'app dall'Apple App Store o dal Google Play Store cercando 'Mypoolbot'.



iOS



Android

Registrazione o Accesso

1. Premere il pulsante di accensione per 2 secondi per accendere il robot.
2. Scaricare l'app dall'Apple App Store o dal Google Play Store cercando 'Mypoolbot'.
3. Seguire le istruzioni passo passo per configurare il robot.

Nota:

Abilitare Bluetooth e i Servizi di Posizione sul telefono per consentire il rilevamento del robot. (SOLO Wi-Fi a 2,4 GHz).

Reimposta Wi-Fi

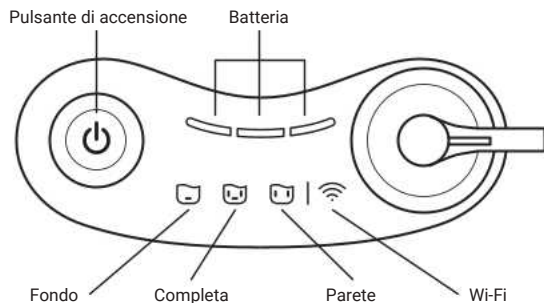

1. Se il indicatore Wi-Fi lampeggia, significa che è in attesa di essere accoppiato.
2. Se il indicatore Wi-Fi è acceso stabilmente, significa che è già connesso a una rete Wi-Fi.
3. Per ripristinare la connessione Wi-Fi, premi e mantieni premuto il pulsante di accensione per almeno 8 secondi, fino a quando l'indicatore Wi-Fi non ricomincia a lampeggiare.

Caricamento

1. Carica completamente il robot per 5 ore prima del primo uso.
2. **Mantieni i pin di ricarica asciutti** per proteggere la batteria. Puliscili con un panno morbido e asciutto prima del caricamento.
3. Non aprire il coperchio del filtro quando l'alimentazione è connessa. Questo potrebbe far scontrarsi il coperchio con la spina di alimentazione, causando danni.

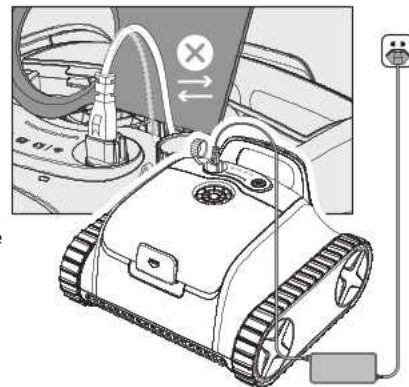



Batteria	Status
● ● ●	67 ~ 100% Batteria
● ● ○	34 ~ 66% Batteria
● ○ ○	1 ~ 33% Batteria
Lampeggiante	Caricamento

Funzionamento

Avvio della pulizia

1. Premi il pulsante di accensione per 2 secondi per accendere il robot.
2. Tocca rapidamente il pulsante di accensione per selezionare la modalità di pulizia desiderata.
3. Una volta che la luce della modalità rimane accesa stabilmente, metti il robot nella piscina entro un minuto per avviare il funzionamento.

Icona	Significato	
	Pavimento	Pulisce il pavimento della piscina
	Completo	Pulisce il pavimento e le pareti della piscina
	Muro	Pulisce le pareti della piscina e le linee d'acqua

Parcheggio automatico

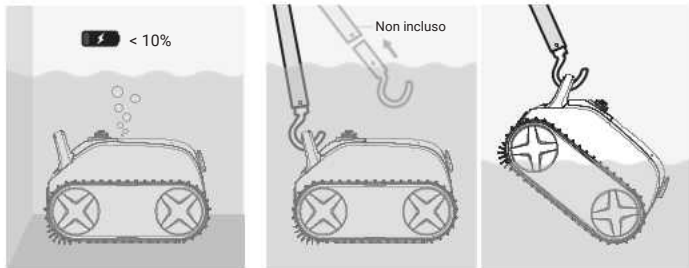

1. Il robot si parcherà automaticamente sul bordo della piscina dopo la pulizia o quando la batteria è al di sotto del 10%.

2. Collegare un palo standard (non incluso) al gancio per sollevare il robot dall'acqua.

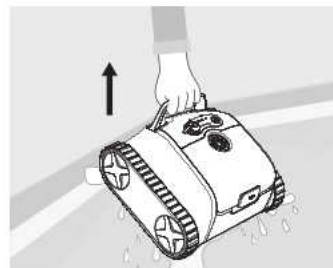

3. Tenere il robot in verticale per far fuoriuscire l'acqua.

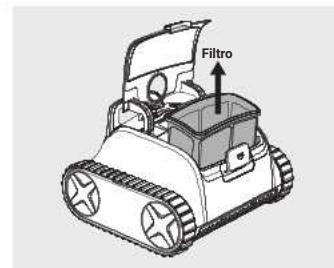

4. Aprire il coperchio del filtro e rimuovere il filtro dal robot.

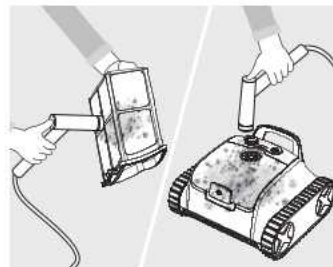

5. Vuotare il filtro e risciacquare accuratamente il robot e il filtro con acqua dolce per prevenire danni dovuti al cloro, al sale, al calcio e ad altri prodotti chimici per piscine.

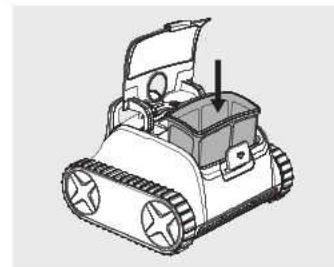

6. Ricollegare il filtro e chiudere il coperchio. Conservare il robot in un luogo asciutto, lontano dalla luce solare diretta.

Cura e manutenzione

Cesto del filtro

(sostituire secondo necessità)

1. Aprire il coperchio del filtro e rimuovere il filtro dal robot.
2. Inserire il nuovo filtro.
3. Chiudere attentamente il coperchio del filtro.
4. Si consiglia di pulire il cestello del filtro dopo ogni ciclo di pulizia.

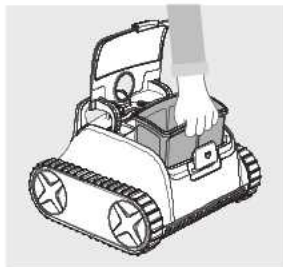

Coperchio dell'impeller

(pulire secondo necessità)

1. Spegner il robot. Aprire il coperchio del filtro e rimuovere il cestello del filtro.
2. Ruotare e rimuovere il coperchio dell'impeller, quindi usare un coltello piccolo o un altro utensile per pulire eventuali capelli intrecciati.
3. Ruotare il coperchio dell'impeller per riportarlo nella posizione corretta.

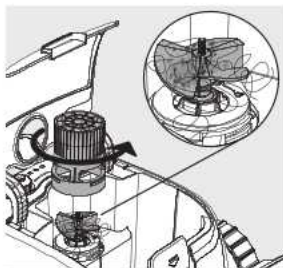

Conservazione a lungo termine

1. Caricare la batteria almeno al 60 ~ 80% prima della conservazione a lungo termine. Temperatura di conservazione consigliata: -5 ~ 35°C (23 ~ 95°F). Per garantire una buona salute della batteria, eseguire almeno una ricarica ogni 6 mesi.
2. Quando non in uso, risciacquare il robot e poi conservarlo in un'area ombreggiata, lontano dalla luce solare diretta o da qualsiasi fonte di calore.

Specifiche del prodotto

Dimensione del prodotto	370 * 400 * 250 mm
Peso dell'articolo	7.5 kg
Capacità della batteria	4,500 mAh
Potenza massima	70 W
Input dell'adattatore di corrente	100 ~ 240V AC 50/60 Hz
Output dell'adattatore di corrente	25.2V DC
Temperatura di conservazione	-5 ~ 35 °C
Profondità dell'acqua	0.5 ~ 4 m
Temperatura dell'acqua	5 ~ 35 °C
Livello di pH	7.0 ~7.4
Cloruro di sodio (NaCl)	Max. 4,000 ppm
Cloro	Max. 4 ppm

Advertencia

1. Para su seguridad, no debe realizar ninguna operación que no esté comprendida en la limpieza y mantenimiento rutinarios, tal como se describe en este manual. Todas las piezas de repuesto deben ser piezas originales suministradas por un centro de servicio autorizado de Apoolco.
2. Use solo la batería original y el cable de red original para cargar.
3. No use el cable de red si está dañado. Antes de cargar, asegúrese de que el enchufe y la toma de corriente estén secos y limpios.
4. La fuente de alimentación debe estar conectada a un interruptor de protección contra corriente de fallo (GFCI EE.UU.) o a un interruptor de protección contra corriente de fallo (RCD Europa) con una intensidad máxima de 30 mA.
5. No intente cargar el APEX GO! mientras el robot está funcionando.
6. No entre en la piscina mientras el robot está funcionando en ella.
7. Una instalación y/o operación incorrectas pueden invalidar la garantía.
8. Durante la carga, el robot debe guardarse en un lugar fresco para evitar daños en los componentes eléctricos internos debido a la sobrecalentamiento.
9. Este dispositivo puede ser utilizado por niños de 8 años en adelante, así como por personas con capacidades físicas, sensoriales o mentales reducidas o con poca experiencia y conocimiento, siempre que estén supervisados o reciban instrucciones sobre el uso seguro del dispositivo comprendan los riesgos asociados. Los niños no deben jugar con el dispositivo. La limpieza y el mantenimiento realizados por el usuario solo pueden ser realizados por niños bajo supervisión.
10. No intente reemplazar la batería usted mismo. Si es necesario, póngase en contacto con el servicio de atención al cliente para obtener ayuda.

ADVERTENCIA:

BZ024FH125209AV cargador de batería

Lea el manual y siga las instrucciones correspondientes. En caso de uso inadecuado, APOOLCO no se hace responsable de pérdidas o lesiones.

1. Este dispositivo debe instalarse y operarse según las especificaciones.
2. Este dispositivo debe instalarse de modo que se garantice una distancia de al menos 20 cm con todas las personas, y no se puede colocar ni operar junto con otras antenas o transmisores.
3. Según las normativas de Industry Canada/Europa/Australia, este transmisor inalámbrico solo puede operarse con una antena aprobada por Industry Canada/Europa/Australia para dicho transmisor y con un ganancia máxima (o inferior).
4. Cualquier cambio o modificación no expresamente aprobado por la parte responsable de la conformidad puede invalidar la autorización del usuario para operar el dispositivo.
5. Cuando el dispositivo no esté en uso, enjuaguelo y luego almacenar el robot en un lugar sombreado, alejado de la luz solar directa o de cualquier fuente de calor. (Recomendamos sacar el dispositivo del agua después de cada uso.)

Incluido en el paquete

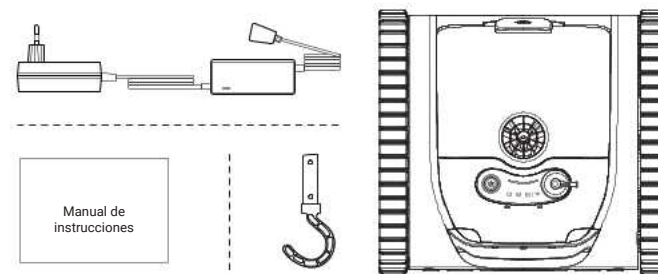

Llamada rápida

Descargar la aplicación



Por favor, descargue la aplicación desde Apple App Store o Google Play Store buscando 'Mypoolbot'.



iOS



Android

Registrarse o iniciar sesión

1. Mantengan presionado el botón de encendido/apagado durante 2 segundos para encender el robot.
2. Descargue la aplicación desde Apple App Store o Google Play Store buscando 'Mypoolbot'.
3. Siga las instrucciones paso a paso para configurar su robot.

Nota:

Por favor, active Bluetooth y los servicios de ubicación en su teléfono para que el (SDA Q Wi-Fi de 2.4 GHz) lo.

Restablecer Wi-Fi

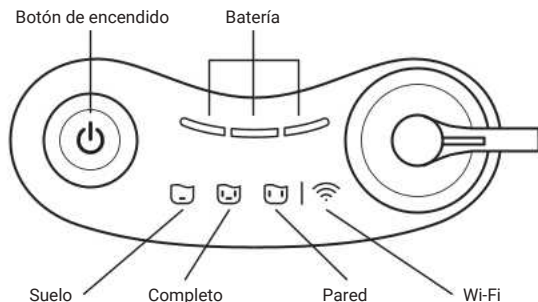

1. Si la indicación de estado de Wi-Fi parpadea, significa que el dispositivo está listo para emparejarse.
2. Si la indicación de estado de Wi-Fi permanece encendida constantemente, significa que ya se ha establecido una conexión a una red Wi-Fi.
3. Para restablecer el Wi-Fi, mantenga presionado el botón de encendido/apagado durante al menos 8 segundos, hasta que la indicación de estado de Wi-Fi comience a parpadear nuevamente.

Carga

1. Cargue el robot completamente durante 5 horas antes del primer uso.
2. **Mantenga las terminales de carga secas** para proteger la batería. Antes de cargar, límpielas con un paño suave y seco.
3. No abra la tapa del filtro cuando el cable de red esté conectado. Esto podría hacer que la tapa toque el enchufe y cause daños.

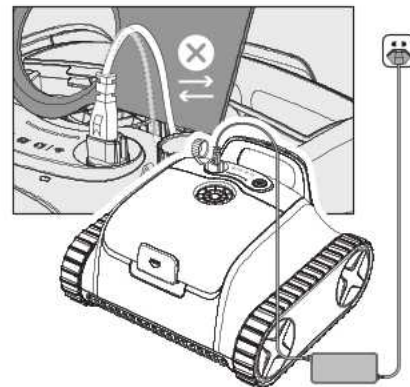



Batería	Status
● ● ●	67 ~ 100% Batería
● ● ○	34 ~ 66% Batería
● ○ ○	1 ~ 33% Batería
Parpadeando	Cargando

Funcionamiento

Iniciar limpieza

1. Mantenga presionado el botón de encendido/apagado durante 2 segundos para encender el robot.
2. Toque brevemente el botón de encendido/apagado para seleccionar el modo de limpieza deseado.
3. Una vez que la indicación del modo quede encendida constantemente, colóquelo en la piscina en un minuto para arrancar.

Símbolo	Significado	
	Fondo	Limpia el fondo de la piscina
	Completo	Limpia el fondo y las paredes de la piscina
	Pared	Limpia las paredes de la piscina y las líneas de agua

Estacionamiento automático

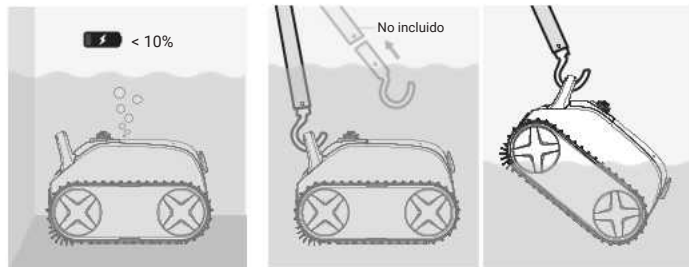

1. El robot se estaciona automáticamente en el borde de la piscina después de la limpieza o cuando la carga de la batería baja del 10 %.

2. Conecte un mango estándar (no incluido) al gancho para sacar el robot del agua.

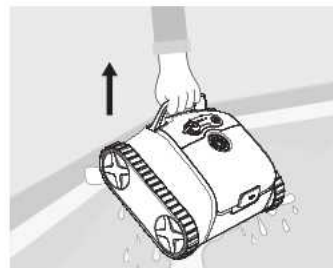

3. Mantenga el robot en posición vertical para que drene el agua.

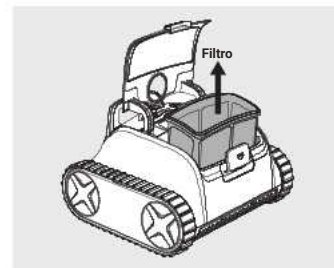

4. Abra la tapa del filtro y retire el filtro del robot.

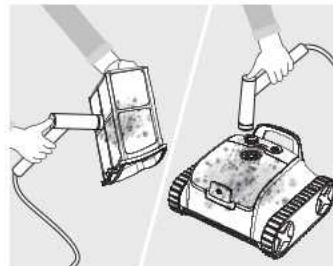

5. Vacíe el filtro y enjuague bien el **robot** y el **filtro** con agua fresca para evitar daños por cloro, sal, calcio y otros productos químicos de piscina.

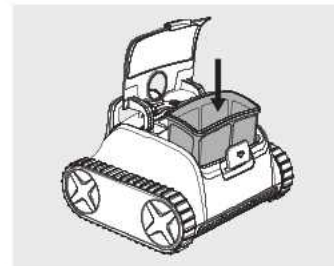

6. Vuelva a colocar el filtro y cierre la tapa. Almacene el robot en un **lugar seco, alejado de la luz solar directa**.

Cuidado y mantenimiento

Cubo del filtro

(reemplazar si es necesario)

1. Abra la tapa del filtro y retire el filtro del robot.
2. Coloque el nuevo filtro.
3. Cierre la tapa del filtro con cuidado.
4. Se recomienda limpiar el cubo del filtro después de cada ciclo de limpieza.

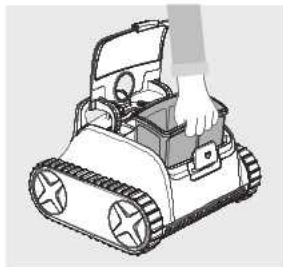

Cubierta de la rueda

(limpiar si es necesario)

1. Apague el robot. Abra la tapa del filtro y retire el cubo del filtro.
2. Gire la cubierta de la rueda para quitarla, luego use un cuchillo pequeño o otra herramienta para limpiar los cabellos encajados.
3. Vuelva a girar la cubierta de la rueda para colocarla en su sitio.

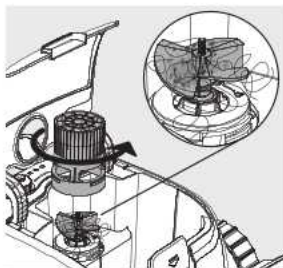

Almacenamiento a largo plazo

1. Antes de almacenar el dispositivo a largo plazo, cargue la batería al menos al 60 ~ 80 %. Temperatura de almacenamiento recomendada: -5 ~ 35 °C (23 ~ 95 °F). Para proteger optimamente la batería, debería cargarla al menos una vez cada 6 meses.
2. Cuando el dispositivo no esté en uso, enjuáguelo y luego almacene el robot en un lugar sombreado, alejado de la luz solar directa o de cualquier fuente de calor.

Especificación del producto

Medidas del producto	370 * 400 * 250 mm
Peso del artículo	7.5 kg
Capacidad de la batería	4,500 mAh
Potencia máxima	70 W
Entrada del adaptador de red	100 ~ 240V AC 50/60 Hz
Salida del adaptador de red	25.2V DC
Temperatura de almacenamiento	-5 ~ 35 °C
Profundidad del agua	0.5 ~ 4 m
Temperatura del agua	5 ~ 35 °C
Valor de pH	7.0 ~7.4
Cloruro de sodio	Max. 4,000 ppm
Cloro	Max. 4 ppm

Advertencia

1. Por su seguridad, NO realice operaciones más allá de la limpieza y el mantenimiento de rutina descritos en este manual. Todas las piezas deben ser reemplazadas con piezas originales suministradas por un centro de asistencia autorizado de Apoolco.
2. UTILICE SOLO la batería y el cargador originales para cargar.
3. NO utilice el cargador si está dañado. Antes de cargar, asegúrese de que el conector y la toma estén secos y limpios.
4. La alimentación debe conectarse a través de un Interruptor de Fallo a Tierra (GFCI EE.UU.) o un Dispositivo de Interrupción por Corriente Residual (RCD Europa) con una corriente no superior a 30 mA.
5. NO intente cargar el APEX GO! mientras el robot está en funcionamiento.
6. NO ENTRE en la piscina mientras el robot está funcionando en la piscina.
7. Una instalación y/o funcionamiento inadecuados pueden invalidar la garantía.
8. Durante la carga, el robot debe mantenerse en un lugar fresco para evitar daños a los componentes eléctricos internos causados por el sobrecalentamiento.
9. Este aparato puede ser utilizado por niños de 8 años o más y por personas con capacidades físicas, sensoriales o mentales reducidas o con poca experiencia y conocimiento, siempre que hayan recibido supervisión o instrucciones sobre el uso seguro del aparato y comprendan los riesgos involucrados. Los niños no deben jugar con el aparato. La limpieza y el mantenimiento por parte del usuario no deben ser realizados por niños sin supervisión.
10. NO intente reemplazar la batería usted mismo. Contáctese con el servicio de atención al cliente para obtener asistencia si es necesario reemplazar la batería.

ATENCIÓN:

DZ024 EK11252090 No quite el cargador

Lea el manual y siga las instrucciones en consecuencia. En caso de uso inadecuado, APOOLCO no es responsable de pérdidas o lesiones.

1. Este dispositivo debe instalarse y utilizarse de acuerdo con las especificaciones.
2. Este dispositivo debe instalarse de manera que garantice una distancia de separación de al menos 20 cm de todas las personas y no debe colocarse ni utilizarse junto con ninguna otra antena o transmisor.
3. Según el reglamento de Industry Canada/Europa/Australia, este transmisor de radio solo puede funcionar usando un tipo de antena y un ganancia máxima (o inferior) aprobada para el transmisor por Industry Canada/Europa/Australia.
4. Cualquier modificación o alteración no expresamente aprobada por la parte responsable de la conformidad puede invalidar la autorización del usuario para utilizar el dispositivo.
5. Cuando no esté en uso, enjuague el robot y luego guárdelo en un área sombreada, alejada de la luz solar directa o de cualquier fuente de calor. (Se recomienda retirar el dispositivo del agua después de cada uso).

Contenido de la caja

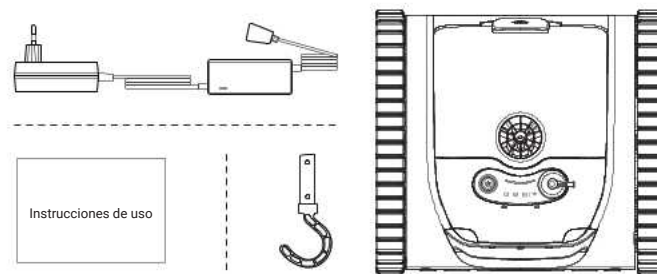

Configuración rápida

Descarga la aplicación



Descarga la aplicación desde Apple App Store o Google Play Store buscando 'Mypoolbot'.



iOS



Android

Registro o Acceso

1. Mantenga presionado el botón de encendido durante 2 segundos para encender el robot.
2. Descargue la aplicación desde Apple App Store o Google Play Store buscando 'Mypoolbot'.
3. Siga las instrucciones paso a paso para configurar el robot.

Nota:

Habilite Bluetooth y los Servicios de Ubicación en el teléfono para permitir el detección del robot. **(SOLO Wi-Fi de 2,4 GHz).**

Restablecer Wi-Fi

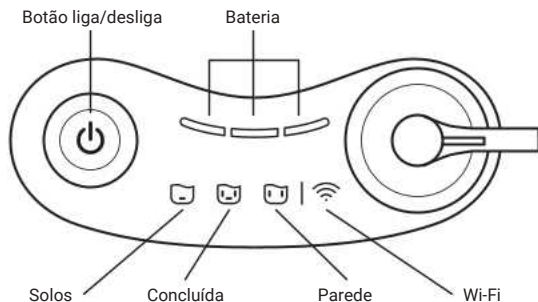

1. Se il indicatore Wi-Fi lampeggia, significa che è in attesa di essere accoppiato.
2. Se il indicatore Wi-Fi è acceso stabilmente, significa che è già connesso a una rete Wi-Fi.
3. Per ripristinare la connessione Wi-Fi, premi e mantieni premuto il pulsante di accensione per almeno 8 secondi, fino a quando l'indicatore Wi-Fi non ricomincia a lampeggiare.

Caricamento

1. Carica completamente il robot per 5 ore prima del primo uso.
2. **Mantieni i pin di ricarica asciutti** per proteggere la batteria. Puliscili con un panno morbido e asciutto prima del caricamento.
3. Non aprire il coperchio del filtro quando l'alimentazione è connessa. Questo potrebbe far scontrarsi il coperchio con la spina di alimentazione, causando danni.

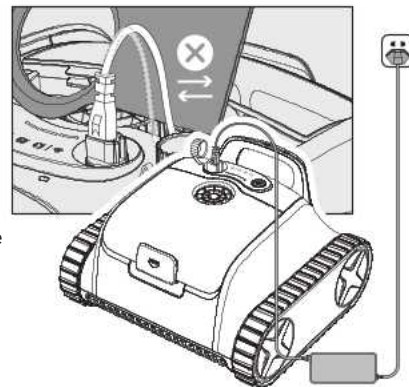



Bateria	Status
● ● ●	67 ~ 100% Bateria
● ● ○	34 ~ 66% Bateria
● ○ ○	1 ~ 33% Bateria
Piscando	Carregando

Funcionamiento

Inicio de limpieza

1. Mantenga presionado el botón de encendido durante 2 segundos para encender el robot.
2. Toque rápidamente el botón de encendido para seleccionar el modo de limpieza deseado.
3. Una vez que la luz del modo permanezca encendida de forma estable, coloque el robot en la piscina en un minuto para iniciar el funcionamiento.

Ícono	Significado	
	Suelo	Limpa o fundo da piscina
	Completo	Limpa o fundo e as paredes da piscina
	Paredes	Limpa as paredes da piscina e a linha d'água

Estacionamiento automático

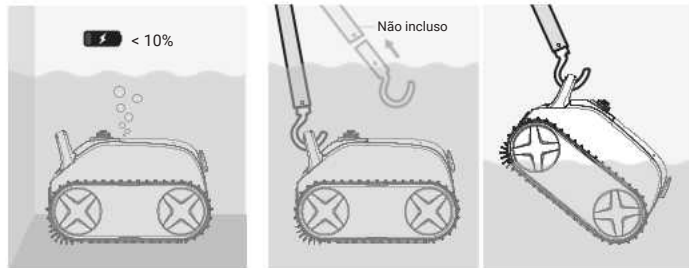

1. O robô estacionará automaticamente na borda da piscina após a limpeza ou quando a bateria estiver abaixo de 10%.

2. Conecte uma vara padrão (não incluso) ao gancho para levantar o robô da água.

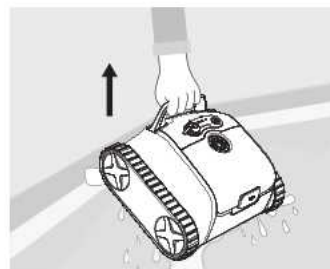

3. Mantenha o robô na posição vertical para que a água saia.

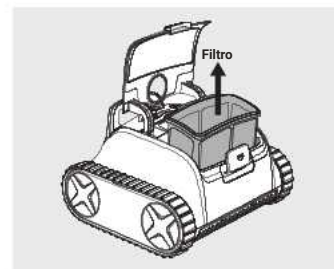

4. Abra a tampa do filtro e remova o filtro do robô.

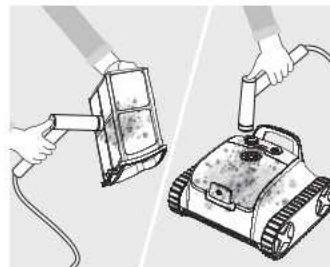

5. Esvazie o filtro e enxágue cuidadosamente o **robô filtro** com água doce para evitar danos causados por cloro, sal, cálcio e outros produtos químicos para piscinas.

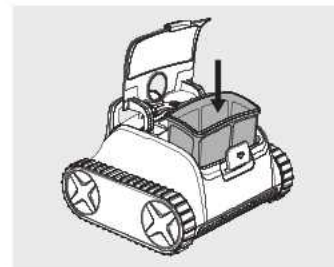

6. Reconecte o filtro e feche a tampa. **Fuza bense, donge dan um luz solar direta.**

Cuidado e manutenção

Cesto do filtro

(substituir conforme necessário)

1. Abra a tampa do filtro e remova o filtro do robô.
2. Insira o novo filtro.
3. Feche cuidadosamente a tampa do filtro.
4. Recomenda-se limpar o cesto do filtro após cada ciclo de limpeza.

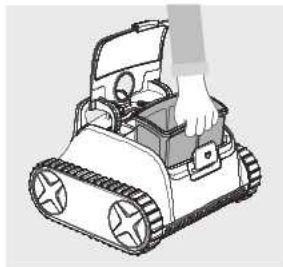

Capa do impelidor

(limpar conforme necessário)

1. Desligue o robô. Abra a tampa do filtro e remova o cesto do filtro.
2. Gire e remova a capa do impelidor, depois use um pequeno faca ou outro utensílio para limpar possíveis cabelos emaranhados.
3. Gire a capa do impelidor para colocá-la na posição correta.

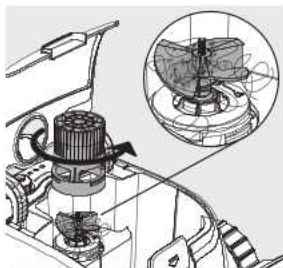

Armazenamento de longa duração

1. Carregue a bateria para pelo menos 60 ~ 80% antes do armazenamento de longa duração. Temperatura de armazenamento recomendada: -5 ~ 35°C (23 ~ 95°F). Para garantir uma boa saúde da bateria, realize pelo menos uma carga a cada 6 meses.
2. Quando não estiver em uso, enxágue o robô e depois armazene-o em uma área sombreada, longe da luz solar direta ou de qualquer fonte de calor.

Especificações do produto

Dimensões do produto	370 * 400 * 250 mm
Peso do artigo	7.5 kg
Capacidade da bateria	4,500 mAh
Potência máxima	70 W
Entrada do adaptador de corrente	100 ~ 240V AC 50/60 Hz
Saída do adaptador de corrente	25.2V DC
Temperatura de armazenamento	-5 ~ 35 °C
Profundidade da água	0.5 ~ 4 m
Temperatura da água	5 ~ 35 °C
Nível de pH	7.0 ~7.4
Cloreto de sódio (NaCl)	Max. 4,000 ppm
Cloro	Max. 4 ppm



Pool + Wellness City GmbH
Brünnerstraße 186, 2201
Gerasdorf bei Wien, Austria